



Scrúdú an Teastais Shóisearaigh, 2007

Teicneolaíocht Ábhar - Adhmad

Ardleibhéal

Roinn B (60 Marc)

Treoracha

- Freagair trí cheist ar bith. Tá na ceisteanna uile ar aon mharc.*
- Áit a bhfuil gá le sceitsí, is cóir iad a dhéanamh go saorlámhach nó ar an bpáipéar greille atá ar fáil.*
- Scríobh do scrúduimhir ar an bhfreagarleabhar agus ar gach bileog eile a úsáideann tú.*
- Ba chóir Ceist 1 sa roinn seo a fhreagairt ar pháipéar líníochta. Ba chóir gach ceist eile a fhreagairt ar an bhfreagarleabhar a sholáthraítear.*

1. Taispeánann an léaráid líníocht isiméadrach, le toisí, de chathaoir atá déanta as adhmad.

70mm x 30mm na toisí atá in ábhar uile an fhráma

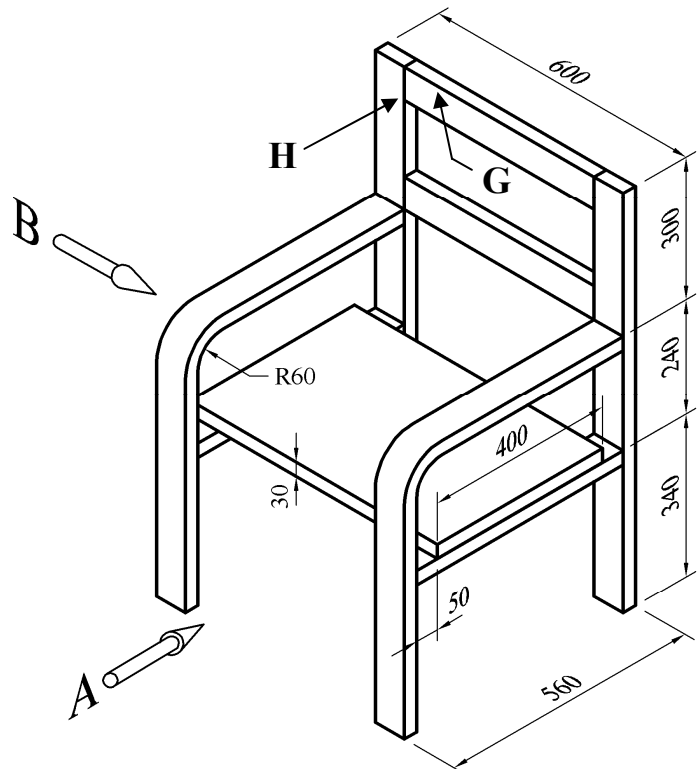

- (i) De réir scála 1:4, tarraing **aghaidhchló** den chathaoir ag féachaint sa treo ina bhfuil an saighead **A**, agus **taobhchló** ag féachaint sa treo ina bhfuil an tsaighead **B**. Cuir isteach **CEITHRE** phríomhthoise ar do líníocht.
- (ii) Le cúnamh nótaí agus **sceitsí néata saorlámhche**, déan cur síos ar mhodh oiriúnach chun na baill **G** agus **H** a cheangal le chéile.

2. (i) Is dhá chéim iad **iniúchadh/taighde** agus **measúnú** i bpróiseas an dearaidh de gnáth. Mínigh an dá chéim seo.

(ii) Taispeánann an léaráid cnuasach DVD agus físchaiséad. Agus tú ag baint úsáide as **sceitsí néata saorláimhe** chun do thuairimí a chur in iúl, dear aonad chun **cúig cinn** den dá chineál a stóráil.



Ba chóir téama scannáin a bheith ann mar chuid den aonad.

(iii) Luaigh **DHÁ** shainriachtanas dearaidh nach mór a chur san áireamh i do dhearadh.

(iv) Mol ábhar oiriúnach a bhféadfaí an t-aonad a mholtar a dhéanamh as agus tabhair **DHÁ** chúis le do rogha.

3. Taispeánann an léaráid trasghearradh trí spreota crainn.

(i) Ainmnigh na páirteanna den trasghearradh a bhfuil na lipéid **A**, **B** agus **C** orthu.

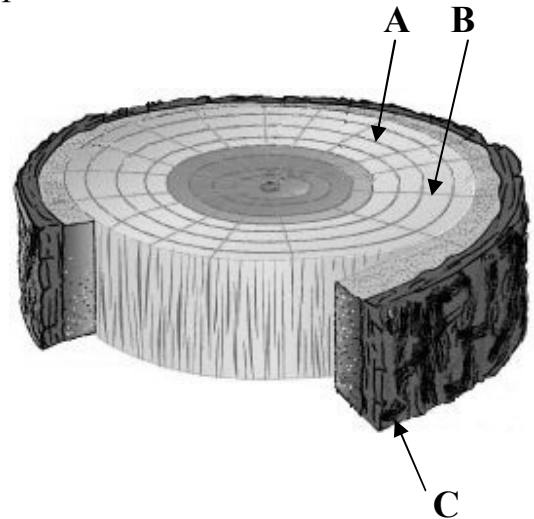

(ii) Sa léaráid, taispeántar go soiléir na réimsí croí-adhmaid agus bogadhmaid.

Luaigh **DHÁ** dhifríocht eatarthu.

(iii) An bia a ghintear trí fhótaisintéis, iompraítear é trí spreota an chrainn. Bain úsáid as **sceitsí néata saorláimhe** agus déan cur síos ar phróiseas na fótaisintéise.

(iv) Tabhair **DHÁ** chúis ar chóir na foraiseacha báistí a chaomhnú agus tabhair **DHÁ** shampla de na modhanna a laghdóidh an ráta dífhoraisithe ar fud an domhain.

4. Freagair A nó B

A. Taispeánann an léaráid cos stóil dheilte.

(i) Le cúnamh nótaí agus *sceitsí néata saorláimhe*, déan cùr síos ar mhodh **AMHÁIN** a d'fhéadfaí a úsáid le cos eile a dhéanamh a bheadh mar an gcéanna leis an gceann a thaispeántar.

(ii) Roghnaigh **DHÁ** adhmaid ar leith atá oiriúnach don deileadh agus tabhair **DHÁ** chúis le do rogha.

(iii) Déan cùr síos, le cúnamh nótaí, ar an gcaoi a bhféadfaí píosa adhmaid cearnógach **(a) a ullmhú** agus **(b) a ghléasadh**, le deileadh.

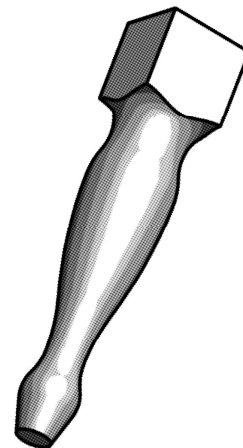

NÓ

B. Taispeánann an léaráid painéal snoite adhmaid.

(i) Déan cur síos, le cúnamh nótaí agus sceitsí, ar an gcaoi a n-aistreofá an dearadh ón mbileog pháipéir go dtí an painéal adhmaid mar ullmhúchán don tsnoíodóireacht.

(ii) Ainmigh **TRÍ** mhodh snoíodóireachta.

(iii) Luaigh **DHÁ** chúis a bhfuil sé riachtanach bailchríoch a chur ar dhéantúsán adhmaid.

(iv) Luaigh **DHÁ** réamhchúram sábháilteacha ar chóir cloí leo agus bailchríocha á gcur ar adhmaid.

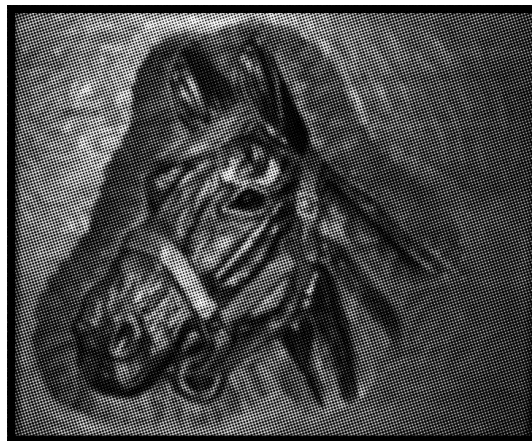

5. (i) Taispeánann an léaráid trí shaghas éagsúla sáibh. Luaigh na haimnmeacha cearta do na sáibha a bhfuil na lipéid **A**, **B** agus **C** orthu agus luaigh feidhm chuí atá ag gach sábh.

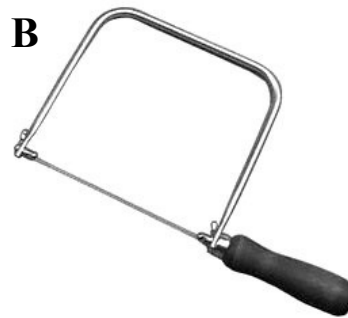

- (ii) Agus úsáid á baint agat as nótaí agus *sceitsí néata saorláimhe*, tabhair breac-chuntas ar na céimeanna atá i gceist agus lann nua á cur in áit na lainne briste sa sábh a bhfuil an lipéad **B** air thuas.

- (iii) Le cúnamh nótaí agus *sceitsí néata saorláimhe*, mínigh na téarmaí **Ceirf Sháibh** agus **Slí Sháibh**.

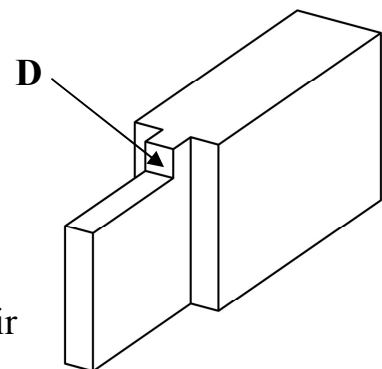

- (iv) Taispeánann an léaráid tionúir gearrtha. Luaigh an t-anim ceart ar pháirt **D** den tionúir agus déan cur síos ar an bhfeidhm atá aige.